



Portfolio

Alles ist neu. Jeden Tag!



PROFIL

INDIVIDUALITÄT. Mein Markenzeichen

KREATIVITÄT. Mein Potential

PROFESSIONALITÄT. Meine Basis

DESIGN. Meine Wurzeln

ERFOLGSORIENTIERUNG. Meine Motivation

KOMPETENZEN

Print • Klassische Werbung • Dialogmarketing • Corporate Design

Konzeption & Realisierung • Illustration • Reinzeichnung

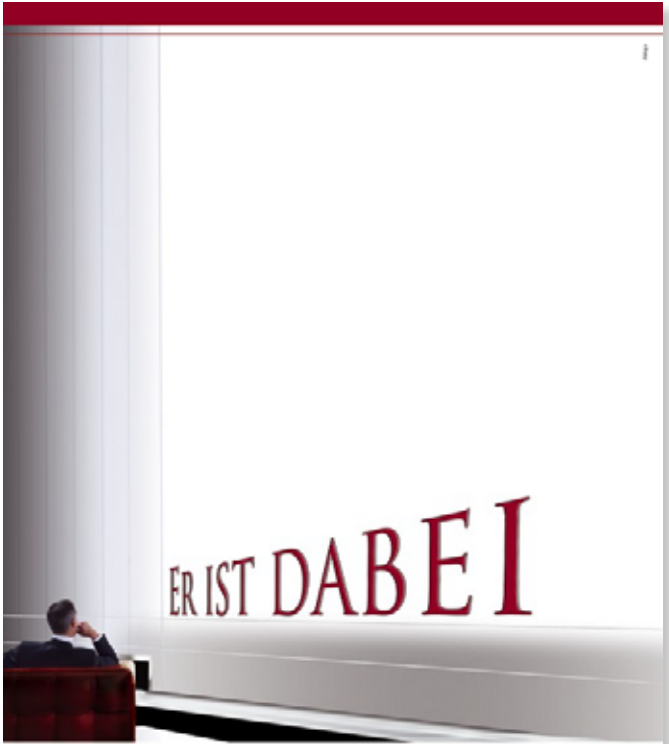

Von Insiderwissen profitieren.

Er bekommt mehr als er gibt. Er ist Mitglied bei ABACUS, dem Zusammenschluss deutscher Einzelhändler. ABACUS Mitglieder machen mehr Umsatz, weil sie wissen, was in Deutschland im Einzelhandel läuft. Neben auch Sie das Wissen dieser starken Marke. Sagen Sie dabei!

A B A C U S
Deutschland

Wann sind auch Sie dabei?

Rufen Sie uns an: +49 (0) 211 98 73 0 oder schreiben Sie uns: mitglieds@versandhandelaer.de | www.abacusdeutschland.de



Von Insiderwissen profitieren.

Er bekommt mehr als er gibt. Er ist Mitglied bei ABACUS, dem Zusammenschluss deutscher Einzelhändler. ABACUS Mitglieder machen mehr Umsatz, weil sie wissen, was in Deutschland im Einzelhandel läuft. Neben auch Sie das Wissen dieser starken Marke. Sagen Sie dabei!

A B A C U S
Deutschland

Wann sind auch Sie dabei?

Rufen Sie uns an: +49 (0) 211 98 73 0 oder schreiben Sie uns: mitglieds@versandhandelaer.de | www.abacusdeutschland.de

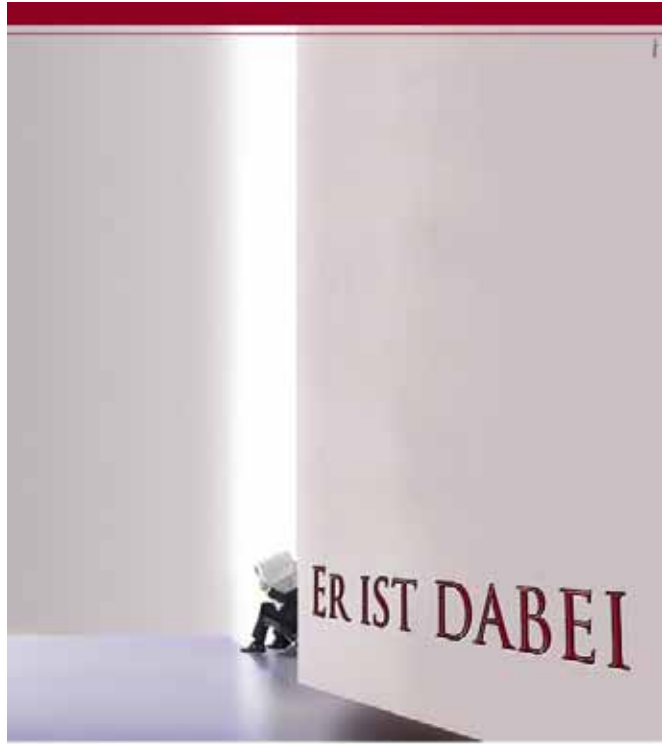

Von Insiderwissen profitieren.

Er bekommt mehr als er gibt. Er ist Mitglied bei ABACUS, dem Zusammenschluss deutscher Einzelhändler. ABACUS Mitglieder machen mehr Umsatz, weil sie wissen, was in Deutschland im Einzelhandel läuft. Neben auch Sie das Wissen dieser starken Marke. Sagen Sie dabei!

A B A C U S
Deutschland

Wann sind auch Sie dabei?

Rufen Sie uns an: +49 (0) 211 98 73 0 oder schreiben Sie uns: mitglieds@versandhandelaer.de | www.abacusdeutschland.de

Vereinbaren Sie gleich
Ihren Probefahrtstermin
mit dem Audi S8.

Ihr Probefahrtstermin:
Datum:
Uhrzeit:



Individuell konfiguriert von Frank Herrmann

Der Audi S8
So individuell wie Sie, Herr Frank Herrmann

Geboren aus der Faszination Technik, entwickelt mit höchstem Anspruch an eine unverkennbare und atemberaubende Formgebung – und all dies gepaart mit der Audi typischen Perfektion im Detail: Wie kaum ein anderer Vertreter seiner Klasse verbindet der Audi S8 sportliche Leidenschaft mit Stil und Eleganz, kombiniert er ausgeprägte Sportlichkeit mit Komfort und Langstreckentauglichkeit – Leistung, die nur eine Luxuslimousine vollbringt.

Audi S8 – sportliche Überlegenheit.
Der Audi S8 – sportliche Stil-Ikone und Prototyp markenadäquater Sportlichkeit im Luxussegment und darüber hinaus. Sportlich, progressiv und hochwertig – der Audi S8 bündelt seine drei konstituierenden Merkmale zu einem faszinierenden und aus jeder Perspektive überzeugenden, kohärenten Gesamtpaket beeindruckender Performance.



Ihr Audi S8
Individuell konfiguriert
von Herr Frank Herrmann

Gewähltes Modell	●	Monatliche Rate* in Euro	Preis in Euro*
Motor 5.2 V10 FSI, 331 (450) kW (PS) tiptronic, Kraftstoffverbrauch: 19,9 l, CO2-Emission kombiniert: 334 g/km	●	1.550,00	106.000,-
Außenfarbe Lichtsilber Metallic	●	12,35	1.000,-
Sitze Komfortsitze	●	0	0,-
Materialien Naturleder	●	0	0,-
Farben Sitzbezüge schwarz, Armaturentafel schwarz-schwarz, Teppich schwarz, Himmel hellgrau	●	0	0,-



Audi Verkaufsprogramm



Mobilität
erfahren.

Audi Verkaufsprogramm



Ich will.

Audi Verkaufsprogramm



Willkommen in der Audi Welt.

Audi Verkaufsprogramm



Erhältlich in M, L, XL
oder als Viertürer.

Rundum-Sicherheit und Komfort in maßgeschneiderter „Made in Germany“-Qualität.

Audi Verkaufsprogramm



Die kürzesten Schaltpausen die es je gab.

Intelligente Getriebe schalten schneller: Erleben Sie eine völlig neue Dimension des Fahrens.

Audi Verkaufsprogramm

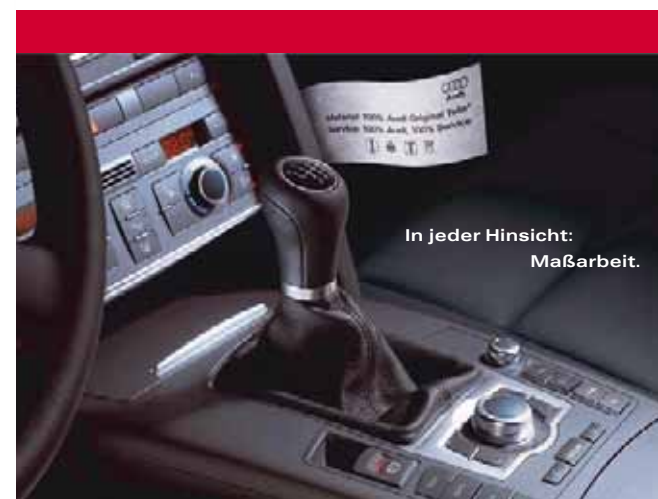

In jeder Hinsicht:
Maßarbeit.

Das erste deutsche Belohnfernsehen. PREMIERE Stars.

Es gibt das erste Belohnfernsehen in Europa. Jetzt ist die neue Belohnung PREMIERE Stars. Sie sammeln und gewinnen mit dem Bonusprogramm PREMIERE Stars. Sie sammeln Stars für jeden Euro Umsatz. Die Stars sammeln Sie mit dem PREMIERE Stars Shop. Sie sammeln Stars für jeden Euro Umsatz. Die Stars sammeln Sie mit dem PREMIERE Stars Shop. Sie sammeln Stars für jeden Euro Umsatz.

PREMIERE
Belohnung für jeden Euro Umsatz

PREMIERE Stars
Das erste deutsche Belohnfernsehen.

Die Stars sammeln Sie mit dem PREMIERE Stars Shop. Sie sammeln Stars für jeden Euro Umsatz. Die Stars sammeln Sie mit dem PREMIERE Stars Shop. Sie sammeln Stars für jeden Euro Umsatz.

PREMIERE Stars
Belohnung für jeden Euro Umsatz

PREMIERE Stars
Belohnung für jeden Euro Umsatz

PREMIERE Stars
Belohnung für jeden Euro Umsatz

Wichtiges Info: Die Stars sammeln Sie mit dem PREMIERE Stars Shop. Sie sammeln Stars für jeden Euro Umsatz. Die Stars sammeln Sie mit dem PREMIERE Stars Shop. Sie sammeln Stars für jeden Euro Umsatz.

PREMIERE Stars
Belohnung für jeden Euro Umsatz

Die Stars sammeln Sie mit dem PREMIERE Stars Shop. Sie sammeln Stars für jeden Euro Umsatz. Die Stars sammeln Sie mit dem PREMIERE Stars Shop. Sie sammeln Stars für jeden Euro Umsatz.

PREMIERE Stars NEWS

Das erste deutsche Belohnfernsehen. Quartal: 03/04 2005

Die 1. Liga spielt für Sie
Stars sammeln und gewinnen mit der Aktion „Stars für Tore!“



150 Stars für jedes Tor am 8. Spieltag. 01./02.10.2005

Gewinnen Sie 1 Million Stars!

Jetzt mit ein bisschen Glück nach dem Spieldatum: Um die Stars für Tore zu gewinnen, müssen Sie die Stars für Tore sammeln. Die Stars sammeln Sie mit dem PREMIERE Stars Shop. Sie sammeln Stars für jeden Euro Umsatz.

Bis 30.09.2005 anmelden, Stars sammeln und gewinnen!

Am 30.09.2005 anmelden, Stars sammeln und gewinnen!

Stars sammeln

Jetzt Shoppen und Stars sammeln

Der PREMIERE Shop ist da. Erleben Sie die neue Shoppingwelt mit tollen Angeboten, Aktionen und Gewinnspielen rund um die Themen Film, Sport und Entertainment. Einfach unter www.premiereshop.de reinklicken, stöbern und dabei Stars sammeln. 50 Stars* für jeden Euro Umsatz. *Für Bücher, die der Buchpreisbindung unterliegen, erhalten Sie 25 Stars pro PREMIERE-Shop-Warenpreis/Laufzeit € 1,- Umsatz.

50 Stars für jeden Euro Umsatz

Schenken Sie sich selbst 20.000 Stars

Recht's schon für die Wunschprämie? Oder müssen Sie noch ein paar Stars sammeln? Mit dem Online-Kontostatement wissen Sie es lateral und jederzeit ganz genau. Und das aller Schöne: Wenn Sie sich jetzt anmelden, freut sich Ihr Konto ganz besond. Dann PREMIERE Stars spenden Ihnen für die Anmeldung 20.000 Stars. So kommen Sie ihrer Wunschprämie wieder ein Stück näher!

Jetzt anmelden und abmahnen
www.premiere-stars.de

Freunde werben macht jetzt doppelt Spaß

Bis 31.10.2005 Freunde werben und doppelte Stars sammeln! Sie werben Freunde oder schließen ein Zweitkonto ab - wir schenken Ihnen bis 31.10.2005 doppelte Stars: 2:1 erhalten Sie dann für PREMIERE KOMPLETT 800.000 Stars statt 400.000 Stars. Empfehlen Sie Ihren Freunden PREMIERE und teilen Sie die Freude: Der Vorteil für Sie: Bis zu 800.000 Stars oder eine tolle Prämie. Der Vorteil für Ihre Freunde: 1 Monat PREMIERE gratis.



Weitere Prämien unter: www.premiere-stars.de/freundchaftswerbung

PREMIERE Stars

MAXIMILIAN MUSTERMANN
D. 123.456.789

Stars sammeln

Der Weg zu traumhaften Prämien ist kurz: Wir zeigen Ihnen, wie Sie ganz einfach und schnell Stars sammeln können.

Stars einlösen

Richtige Anwahl: Ihre gesammelten PREMIERE Stars können Sie gegen exklusive und attraktive Prämien eintauschen.

Mehr Spaß für weniger Geld: Mit der PREMIERE Stars Karte erhalten Sie besondere Vorteile bei ausgewählten Partnern.

Hautnah - Lügen, Liebe und dunkle Geheimnisse.



Genießen Sie unser Programm! Wenn Sie sich bis zum 31.10.2005 für ein PREMIERE Direkt-Abonnement entscheiden, bekommen Sie die neuesten Filmhighlights für nur 10.000 Stars statt bisher 20.000 Stars. Unsere Empfehlung: Hautnah mit Hollywood-Star Julia Roberts. Erleben Sie das „Pretty Woman“ in diesem spannenden Thriller mal von einer ganz anderen Seite...

Auf Augenhöhe mit dem Kaiser - Ihr VIP-Ticket für die Fußball Bundesliga!

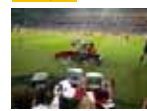

Für nur 1,2 Mio. Stars bieten wir Ihnen zwei exklusive VIP-Tickets für die Fußball Bundesliga. Genießen Sie einen aufregenden Nachmittag, und werfen Sie einen unvergesslichen Blick hinter die spannenden Kulissen des Fußballsports. Dort treffen Sie eventuell einen unserer Moderatoren zu einem kurzen Plausch unter Experten.

Unsere Kontaktdaten

PREMIERE Stars
Tel.: 0180/515 25 25*
Fax: 0180/515 25 20*
Internet: www.premiere-stars.de
E-Mail: service@premiere-stars.de

PREMIERE Service
Tel.: 0180/515 00 00*
Fax: 0180/515 00 00*
Internet: www.premiere.de/service

Freundschaftswerbung PREMIERE Shop
Tel.: 0180/515 33 00*
Internet: www.premiere.de/premiere

Jetzt Ihren Antrag anfordern und alle Vorteile sichern | **Rot oder Gold – Sie haben die Wahl** | **Stars sammeln, wo Sie wollen** | **PREMIERE Stars Kreditkarte**



Die PREMIERE Stars Kreditkarte gibt es in zwei Varianten.

Gültigkeit	24 Monate	24 Monate
Jahresbeitrag	€ 35,- p. a.	€ 75,- p. a.
Monatl. Verfügungsrahmen	€ 2.000,-	€ 2.000,-
Leistungen PREMIERE Stars	ja	ja
Starsgutschrift	50 Stars pro € 1,- Umsatz	100 Stars pro € 1,- Umsatz
Gültigkeit der Stars	3 Jahre	unbegrenzt
Begrüßungsbonus	25.000 Stars	50.000 Stars
Extra-Bonus	100.000 Stars ab € 4.000,- Kartenumsatz p. a.	200.000 Stars ab € 4.000,- Kartenumsatz p. a.
PREMIERE DIREKT Exklusive Eventhighlights	3 Filme p. a. gratis	6 Filme p. a. gratis
Flexible Rückzahlungsmöglichkeit m. Jahreszins (variabel)*	5% oder 10% 12,9 %	5% oder 10% 12,9 %

* Anfänglicher effektiver Jahreszins 13,69%



Überall Stars sammeln, wo Sie mit der Kreditkarte bezahlen

- + Gleich 2x Stars abkassieren im PREMIERE Shop
- + bis zu 50.000 Stars Begrüßungsbonus
- = Viel schneller zur Traumprämie!

PREMIERE Stars Kreditkarten Hotline
0 18 18 - 100 89*

* 9,9 Cent/Min. (Deutsche Telekom-Tarif)



Noch schneller traumhafte Prämien erreichen

Bezahlen lohnt sich – überall Stars sammeln | **Finanzie mit Ihrer**

Kassieren Sie jetzt noch früher fantastische Prämien! Ihre Kreditkarte beinhaltet die Sie welt

Gemeinsam mit der **Deutschen Bank** haben wir für Sie die PREMIERE Stars Kreditkarte mit einem attraktiven Leistungsangebot entwickelt. Sie erweitert das Bonusprogramm PREMIERE Stars um ein leistungsstarkes **Finanz-Paket** und attraktive **Zusatzleistungen**.

- Das Besondere ist:**
- Sie sammeln weltweit bei jedem Einsatz wertvolle Stars.
 - Beim Einkauf im PREMIERE Shop kassieren Sie zweifach Stars!
 - Sie können z. B. gratis Filme bei PREMIERE DIREKT bestellen oder als Inhaber der Goldkarte an exklusiven Eventhighlights teilnehmen.

Mit dieser zusätzlichen Sammelmöglichkeit erreichen Sie blitzschnell Ihre Traumprämien.

Ja, ich möchte die PREMIERE Stars Kreditkarte! Bitte senden Sie mir einen Antrag zu.

Ich interessiere mich für

PREMIERE Stars Kreditkarte

PREMIERE Stars Kreditkarte Gold

Sind Sie schon Kunde bei der Deutschen Bank?

ja nein

Vorname/Name _____

Straße/Nr. _____

PLZ/Ort _____

Telefon privat _____

E-Mail _____

Ihre PREMIERE Kundennummer

Mit der Speicherung meiner Daten, der Nutzung zum Versand der angeforderten Unterlagen und zur weiteren Information über Produkte und Services von PREMIERE bin ich einverstanden. Diese Einwilligung kann ich jederzeit gegenüber PREMIERE widerrufen. 05268002

Ihre Traumprämien

Mit **24 Monate PREMIERE KOMPLETT** Abonnement und **€ 4.000,- Umsatz** p. a. mit Ihrer Kreditkarte erreichen Sie z.B. schon diese Prämien:

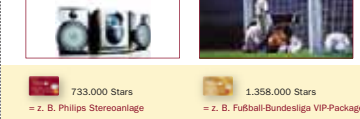

Noch Fragen?
PREMIERE Stars Hotline
0 18 18 - 100 89*



* 9,9 Cent/Min. (Deutsche Telekom-Tarif)



Alle Infos zur Kreditkarte unter www.premiere-stars.de

Anbieter
Deutsche Bank
Private- und Geschäftskunden AG
PREMIERE Stars Kreditkarte
Postfach 44 24
53244 Bonn

0,95 EUR, bei 50000 Stars





Herr Mustermann
Mustermann 123
12345 Musterhausen

OLYMPUS
The Olympus Way to Focus

Lieber Herr Mustermann, Montag, den 06. August 2007

Schon jetzt kann ich Ihnen ein Foto zeigen, das für Ihren Urlaub in Bayern bestimmt gemacht wurde. Und das zeigt Ihnen die tolle Leistung der C-8080. Ich bin sicher, Sie werden es lieben, wie ich es liebe. Ich habe die C-8080 für Sie ausgewählt, weil ich weiß, dass Sie es lieben werden. Ich habe die C-8080 für Sie ausgewählt, weil ich weiß, dass Sie es lieben werden. Ich habe die C-8080 für Sie ausgewählt, weil ich weiß, dass Sie es lieben werden.

Ich habe die C-8080 für Sie ausgewählt, weil ich weiß, dass Sie es lieben werden. Ich habe die C-8080 für Sie ausgewählt, weil ich weiß, dass Sie es lieben werden. Ich habe die C-8080 für Sie ausgewählt, weil ich weiß, dass Sie es lieben werden. Ich habe die C-8080 für Sie ausgewählt, weil ich weiß, dass Sie es lieben werden.

Ich habe die C-8080 für Sie ausgewählt, weil ich weiß, dass Sie es lieben werden. Ich habe die C-8080 für Sie ausgewählt, weil ich weiß, dass Sie es lieben werden. Ich habe die C-8080 für Sie ausgewählt, weil ich weiß, dass Sie es lieben werden. Ich habe die C-8080 für Sie ausgewählt, weil ich weiß, dass Sie es lieben werden.

Ich habe die C-8080 für Sie ausgewählt, weil ich weiß, dass Sie es lieben werden. Ich habe die C-8080 für Sie ausgewählt, weil ich weiß, dass Sie es lieben werden. Ich habe die C-8080 für Sie ausgewählt, weil ich weiß, dass Sie es lieben werden. Ich habe die C-8080 für Sie ausgewählt, weil ich weiß, dass Sie es lieben werden.

Ich habe die C-8080 für Sie ausgewählt, weil ich weiß, dass Sie es lieben werden. Ich habe die C-8080 für Sie ausgewählt, weil ich weiß, dass Sie es lieben werden. Ich habe die C-8080 für Sie ausgewählt, weil ich weiß, dass Sie es lieben werden. Ich habe die C-8080 für Sie ausgewählt, weil ich weiß, dass Sie es lieben werden.

Ich habe die C-8080 für Sie ausgewählt, weil ich weiß, dass Sie es lieben werden. Ich habe die C-8080 für Sie ausgewählt, weil ich weiß, dass Sie es lieben werden. Ich habe die C-8080 für Sie ausgewählt, weil ich weiß, dass Sie es lieben werden. Ich habe die C-8080 für Sie ausgewählt, weil ich weiß, dass Sie es lieben werden.

Ich habe die C-8080 für Sie ausgewählt, weil ich weiß, dass Sie es lieben werden. Ich habe die C-8080 für Sie ausgewählt, weil ich weiß, dass Sie es lieben werden. Ich habe die C-8080 für Sie ausgewählt, weil ich weiß, dass Sie es lieben werden. Ich habe die C-8080 für Sie ausgewählt, weil ich weiß, dass Sie es lieben werden.



OLYMPUS

An.
Herrn Mustermann,
Mustermann 123
12345 Musterhausen



BRACH Preis 2.000,- für ein einziges Foto...
Herr Mustermann
Mustermann 1
1234 Musterhausen

COUPON

BRINGEN SIE UNS
DIE SE. HAUTE.

UND LERNEN SIE
EUROPAS BESTE
DIGITALKAMERA KENNEN!

OLYMPUS

**DAS IST SIE
DIE C-8080 WIDE ZOOM**

DIE IST FÜR SIE

- 100% Kunststoffgehäuse und sehr kurze Auslöseverzögerung von 0,2 Sekunden
- Professionelles Bildstabilisierergesicht
- Hochgeschwindigkeitsschuttermechanismus: 1/8 Sekunde
- Montageaufnahme mit 5-fachem
- 4,0 Millionen Pixel

Lieferumfang

- 1x 16 MP effektive Pixel
- 1x 16 MP effektive Pixel
- 1x 16 MP effektive Pixel
- 1x 16 MP effektive Pixel
- 1x 16 MP effektive Pixel
- 1x 16 MP effektive Pixel
- 1x 16 MP effektive Pixel



Best Practice-Kundenbindung
9. Juni 2005 Flughafen Frankfurt

Termin
9. Juni 2005
12.30 - 19.00 Uhr

Veranstaltungsort
Lufthansa Bank
Flughafen Frankfurt
Vorentankkassa

Teilnahmebedingungen
Die Teilnahme an der
Veranstaltung ist kostenlos.

Aufgrund der Sicherheitsbe-
stimmungen bitten wir Sie,
ihren Personalausweis am
Veranstaltungstag mitzubringen.

Anmeldung
Die Anmeldung für die Veran-
staltung senden Sie bitte
möglichst bis 2. Mai 2005 per
belegender Fax-Antwort an
uns zurück.

Shuttle-Service
Teilnehmer, die mit dem
Flugzeug anreisen, können
direkt vom Rollfeld mit
einem Shuttle-Service abgeholt
werden.

Rückfragen
Für Rückfragen erreichen
Sie uns unter
Telefon:
04421 / 76 84 121 oder
Email:
kundenbindung@bertelsmann.de



Best Practice-Kundenbindung
9. Juni 2005 Flughafen Frankfurt



→ mit Referenten von:
Lufthansa Miles & More
American Express
arvato direct services

**Ihr First-Class-Ticket
zur erfolgreichen
Kundenbindung**



Best Practice-Kundenbindung
9. Juni 2005 Flughafen Frankfurt

Checken Sie jetzt ein:

ab 12:30 Uhr
Check-in und
Sicherheitsüberprüfung
Mittagsimbiss

13:30 Uhr
Begrüßung
Jürgen Schulz
Präsident der Geschäftsleitung

13:45 Uhr
Individuelle
Dialogmarketing-Kampagnen
Ulrich Häusselbül
Sales Miles & More

14:30 Uhr
Premium CRM
through Partnerships
Sabine Perle
Director

15:15 Uhr
Kaffeepause

15:45 Uhr
Kundenbindung Lösungsan-
sätze für Finanzdienstleister
Malta Hochermüller & Wolfgang Schmid
Leiter Entwicklung Vertrieb / Leiter Consulting

16:30 Uhr
Exklusive Führung
Lufthansa

ab 18:30 Uhr
Abendbuffet

Das ist arvato infoscore

Die Strategie des Erfolges

Es gibt eine Strategie, die branchenübergreifend Bestandteil jedes Unternehmenserfolges ist: Potenziale maximieren und Risiken minimieren. Mit 360° Mehrwert von arvato infoscore setzen Sie diese Strategie erfolgreich um.

DATENMANAGEMENT

Adressen und Zusatzmerkmale
Business- und Consumer-Anschlüssen
ergänzt um marketingrelevante Daten

Adressmanagement
Anschlüsse validieren,
komplettieren und aktualisieren

Kampagnenmanagement
Daten versenden und archivieren
Marketing-Kampagnen online starten und steuern

Data Mining & Scoring
Analysen führen, Strukturen aufbereiten,
Typologie-Matrix

FORDERUNGSMANAGEMENT

Asset Finance
Forderungsoverseerung
Forderungsinventurierung
Debitorenmanagement
Zerlegung und Forderungsbuchung
für Kooperationen
Abschlagsleistungen für den
Grundlastmarkt

Billing Services
Finanz- und Abschlagsleistungen
für Zahlungsmittel aus
Innen- und Halbergeschäften

ARF & ARZ Collection
Vergleichendes bzw.
außergewöhnliches Inkasso
Überschuldungsverfahren
Teilzahlungen
Auskunftslisten

RISIKO-MANAGEMENT

Prüf- und Dienstleistungen
Kreditprüfung (BIC & KRI)

Datenschutz-Lösungen
Interne Datenpolitik
Anwenspezifische Lösungen

Scoring
Risiko- und Ertragsanalyse
Verknüpfung von Scorekarten
Beratung und Unterstützung

360° Mehrwert

Mehr Kunden. Mehr Sicherheit. Mehr Liquidität.



Herrn
 Max Mustermann
 Musterstraße 123
 12345 Musterhausen

Hamburg, 22. Februar 2005

Unternehmen wir etwas Großes zusammen?

Sehr geehrter Herr Mustermann,

aus besonderem Anlass fallen wir heute einmal mit der Tür ins Haus. Wir möchten Sie für eine Lizenzpartnerschaft mit Engel & Völkers gewinnen! Entweder für Wohnimmobilien oder Gewerbeimmobilien, beides, wie bei uns gewohnt, auf höchstem Niveau. Für eine solche Lizenzpartnerschaft, im Freistaat Bayern, suchen wir selbstständige Persönlichkeiten, mit unternehmerischer Power und Performance.

Engel & Völkers: das Filetstück einer Karriere.

Wir bieten Ihnen die führende Immobilien-Marke mit weltweitem Network, professionellem Dienstleistungskonzept und digitalen Multiplikatoren. Engel & Völkers ist mit über 150 Niederlassungen in 18 Ländern bestens repräsentiert. Allein hier in Deutschland zeugen mittlerweile 70 Engel & Völkers Standorte vom expansiven Wachstumskurs.

Profitieren Sie vom Erfolg des Marktführers!

Alle Details zu dieser Karriere-Chance verraten wir Ihnen in geschlossener Gesellschaft. In dem beigefügten Flyer finden Sie Ihre persönliche PIN für das Engel & Völkers Extranet. Loggen Sie sich damit ein und erfahren Sie alles über unsere ausgeschriebenen Lizenzpartnerschaften. Oder rufen Sie uns an unter 040 - 36 13 11 95, damit wir Ihnen auf diesem Wege weiterhelfen können.

Unser Flyer verschafft Ihnen zudem einen ersten Eindruck einer Partnerschaft auf Engel & Völkers Niveau. In diesem Sinne, auf Wiedersehen im Extranet und danach hoffentlich bei uns in Hamburg.

Mit besten Grüßen,



Jörg Buchen
 Geschäftsführung

PS: Unser Vermittlungsvolumen 2004 lag bei rund 1 Milliarde Euro!
 Greifen Sie unser Angebot auf und qualifizieren Sie sich als Engel & Völkers Lizenzpartner.

Erwerben Sie eine Lizenz zum Geldverdienen.

5 Schritte zum Karrieresprung

- Ein Lizenzpartner qualifiziert in unserer Extranet, unserer Niederlassung selbst, unseren internationalen Netzwerk und unserem gemeinsamen Erfolg
- Ein Lizenzpartner startet auf der Top Marke in der Immobilienbranche
- Ein Lizenzpartner startet mit einem weltweitem Erfolg ohne Konzept "Multi-Programme" made by Engel & Völkers
- Ein Lizenzpartner startet auf einer globalen IT-Plattform, welche 24 Stunden "geräuschlos"
- Ein Lizenzpartner startet mit einem hochprofessionellen Marketing-Team bei Engel & Völkers

- 1. Registrierung im Extranet
- 2. Qualifizierung als Lizenzpartner
- 3. Einbindung an Engel & Völkers
- 4. Persönliches Training
- 5. Starten der Lizenzpartnerschaft



Das Geschäft Ihres Lebens!
<http://lizenzpartner.engelvoelkers.com>

Notizenname:

PIN:

ENGEL & VÖLKERS »Mailing für eine Lizenzpartnerschaft mit Login-Daten für dazugehörige Website«

Wer ist der Fussballexperte? Bist du's?

WER WIRD WELTMEISTER?

TOCO

Willst du gegen die Fussballlegende Uwe Seeler, Franz Beckenbauer oder Gerd Müller im Programm 'Wer wird Fussballexperte?' gewinnen? Gewinne als obere TOCO-Prämie, neben zum Beispiel der WM 2006 und vielen tollen Leistungen zum Beispiel, Güter mit einer Sammlung, solange die bei Ihnen gefundene Spielkarten (Prämien) und andere alle über Ihren Kaufplatz.

Jetzt die Sammlung bestellen unter www.toco-club.de oder direkt kaufen in allen FC&E-Märkten.

Wer ist der Fussballexperte? Bist du's?

WER WIRD WELTMEISTER?

TOCO

Willst du gegen die Fussballlegende Uwe Seeler, Franz Beckenbauer oder Gerd Müller im Programm 'Wer wird Fussballexperte?' gewinnen? Gewinne als obere TOCO-Prämie, neben zum Beispiel der WM 2006 und vielen tollen Leistungen zum Beispiel, Güter mit einer Sammlung, solange die bei Ihnen gefundene Spielkarten (Prämien) und andere alle über Ihren Kaufplatz.

Jetzt die Sammlung bestellen unter www.toco-club.de oder direkt kaufen in allen FC&E-Märkten.

TOCO CLUB

Wer wird Fussballexperte 2006?



TOCO CLUB

Wer wird Fussballexperte 2006?

WERDE FUßBALLEXPERTE 2006

BRONZE SILBER GOLD

GEWINNSPIEL

Mitmachen und tolle Preise abstaubeln!

Die 25 Top-Favoriten zum Sommer!

Werde Fussballexperte 2006!

TOCO CLUB

TOCO CLUB

Werde Fussballexperte 2006!

Deutsche Post
Erhält nur bei
www.Matrosen.de

TOCO CLUB

Werde Fussballexperte 2006!

Dieses Angebot wird es so nie wieder geben!

»Rasende« Vorfreude in ganz Deutschland:
das einmalige Startpaket zur FIFA WM 2006™ und 2 Geschenke!



Fußballmarken
Die komplette Sammlung aller
14 Original-Fußball Briefmarken
aus Deutschland zur Weltmeis-
terschaft 2006!

Zum reinen
Markenwert
von 14,20 €!

FIFA magazine
Lesen Sie, was
die Profis lesen!
Mit dem FIFA
magazin sind
Sie bestens für die
WM gerüstet.



Geschenk 1

Philatelie-Journal
Hilft Sie im Alltag
auf Spannende
Themen rund um
Ihren gesackten
Briefkasten!

100 medien-
reife (z.B. 11 x 17 cm)



Ihr Startpaket!

Form fields for name, address, and postal code, along with checkboxes for terms and conditions.

Name:
Adress:
Postleitzahl:
Für Sie.

Antwort
Deutsche Post AG
Niederlassung Philatelie
Abteilung 5432
Postfach 11 05
92625 Weiden

Deutsche Post
PHILATELIE

Einmalige Sonderaktion!

Freuen Sie sich mit uns
auf die FIFA WM 2006™



Blank area for a return address or recipient information.

Agree football
Die besondere Fußball-Erfahrung, gestützt durch die Wert-
treue auf die FIFA WM 2006™, ist die Identifizierung des
Deutschen Fußball-Bundes. Die 100 Setzpunkte, in denen die
Kaderauswahl stattfindet, sind faszinierend über die gesamte
Republik verteilt. Jedes Jahr
erschließen etwa 22.000
Nachwuchs-Kader von dieser
individuellen Förderung.

Planet zur WM
Die FIFA-Fußball-Weltmeisterschaft, Deutschland 2006™
nicht immer näher und wird zunehmend privatisiert.
Dafür sorgen WM-Fakten wie diese, aber auch Aussagen
in Zeitungen und Fernsehen in Fernsehen und Radio.
Die Spannung steigt allmählich auf den Höhepunkt
des Jahres 2006.

Eröffnungsspiel in München
Am 9. Juni löst die große Welt der Fans ein noch nicht gesehenes
auf München. Diese findet in der bayerischen Metropole
Arena das Eröffnungsspiel der 18. Fußballweltmeisterschaft statt.
10.000 Zuschauer sind live dabei. Und die meisten von ihnen
werden beim ersten Auftritt
Aus deutscher Truppe
Dankeschön Jürgen
Klostermann und seinen Jungs
die Tücher drücken.

Kapitän
Inbestimmter die deutschen Spieler sind bestrebt für die
starkesten Kapitäne der ehemaligen Nationalmannschaften wie
Karl-Heinz Riedle oder Holger Herrlich sollten die gegen-
wärtigen Abwehrkräfte regelmäßig zur großen Positionen.
Der Bekanntheit unter den
Kapitänpositionen dürfte
jedoch Thorst Hendrich sein,
den seine Gegenspieler als
den eigentlichen „Kapitän“ bezeichnen.

45 Jahre
1874
Vereinslänge
1904
100 Jahre Weltverband
Die FIFA (Fédération Internationale de Football Association)
wurde am 21. Mai 1904 in Paris gegründet. Der Fußball-
Weltverband mit Hauptsitz in Zürich hat sich vor allem zur
Aufgabe gemacht, die Beziehungen zwischen Nationalen und
Völkern zu fördern und
internationalen Vereinstätigkeit
auszuüben.

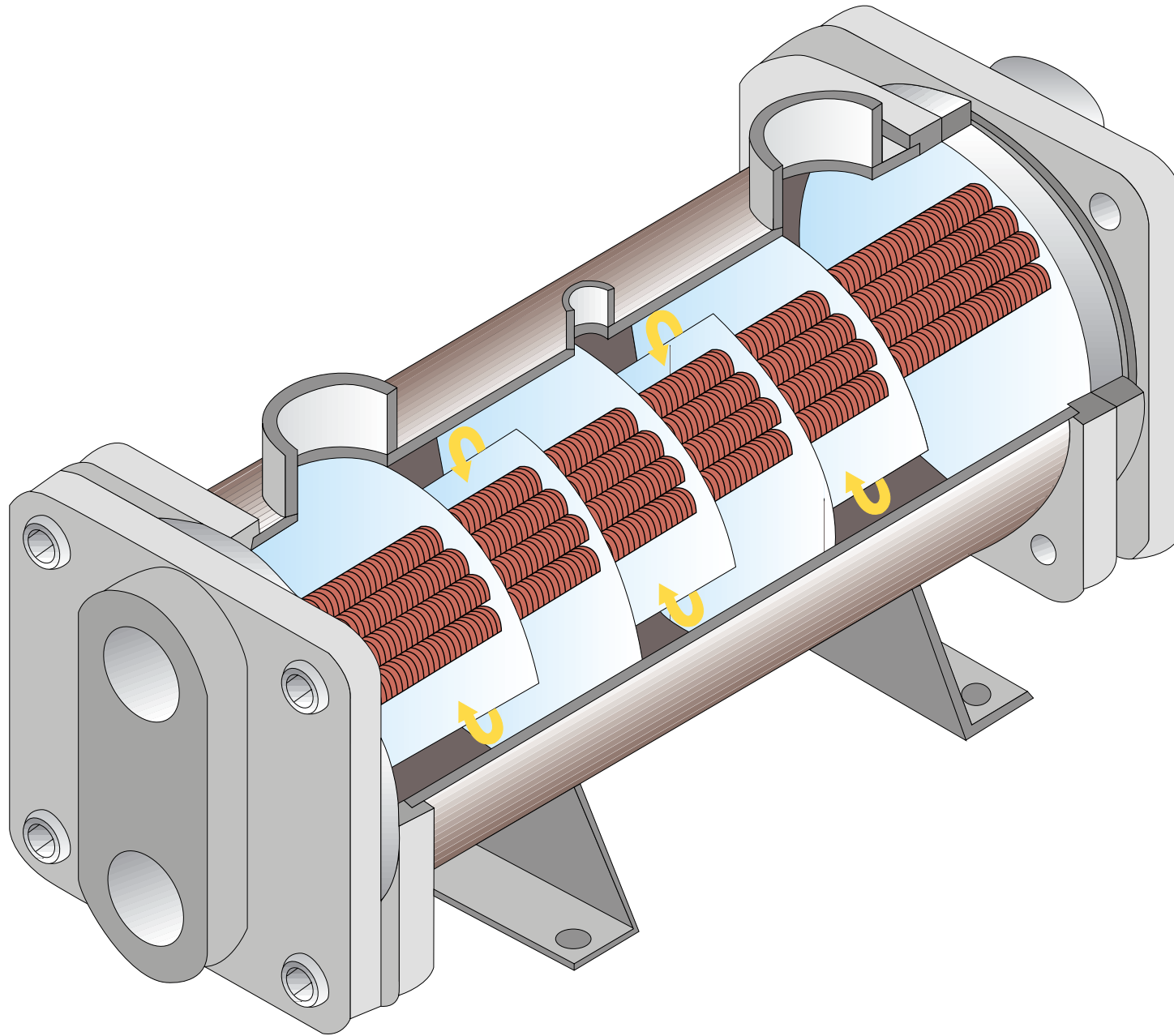



Sehr geehrter Herr Peters,

manchmal sind es die kleinen Dinge,
die Werbung interessant machen.

Die PGPA-Werbeagentur ist darin ganz
groß – testen Sie uns.
Rufen Sie einfach an: 0231.8808.120

Zutaten
Kreativität, sympathische Mitarbeiter,
Erfahrung, Flexibilität

Zubereitung
Den Inhalt des Beutels entnehmen
und sofort anrufen.

Hersteller: PGPA AG

Bild: Andreas Hubler/ Das Erbe: 21.12.03

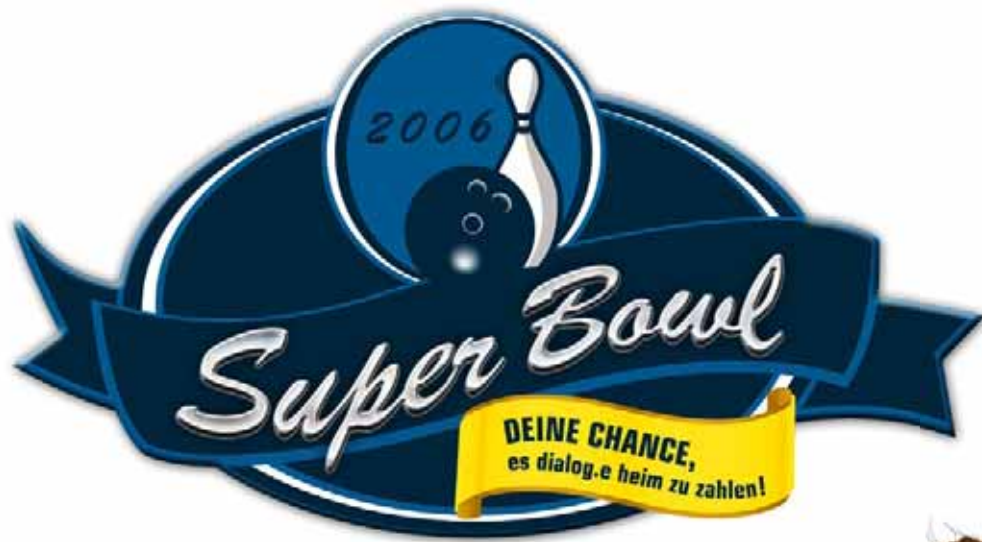

Deutsche Bank 

db-lounge



Das besondere
Verkauf-Programm
mit extra großen
Ausstellungen

www.db-lounge.com

Werbung publizieren im Internet-Store für Berater: www.db-lounge.com Service 0180-1123600 Lifestyle & Wohnen



Beides.

Das ist die Lösung für alle, die ein modernes, smartes und energieeffizientes Haus wollen. Ein Haus, das die besten Eigenschaften von Naturstein und Holz vereint. Ein Haus, das die besten Eigenschaften von Naturstein und Holz vereint.

Das Leben (Zeit und Energie)

Das ist die Lösung für alle, die ein modernes, smartes und energieeffizientes Haus wollen. Ein Haus, das die besten Eigenschaften von Naturstein und Holz vereint. Ein Haus, das die besten Eigenschaften von Naturstein und Holz vereint.

Das ist die Lösung für alle, die ein modernes, smartes und energieeffizientes Haus wollen.





Alle gibt es bei uns





**FISCH IST MEHR
ALS NUR EIN STÄBCHEN**



*Fernando Rodriguez (+8 Jahre Koch)
läßt herzlich ein.*

**NEUERÖFFNUNG
AM 01.12.2003**



VILLA SERRANA
RESTAURANT

Alster-Allee 22b
20378 Hamburg
Telefon (040) 1 00 00 00
Fax (040) 1 00 00 01

**SUPPEN SIND MEHR
ALS NUR EINE TÜTE**



*Fernando Rodriguez (+8 Jahre Koch)
läßt herzlich ein.*

**NEUERÖFFNUNG
AM 01.12.2003**



VILLA SERRANA
RESTAURANT

Alster-Allee 22b
20378 Hamburg
Telefon (040) 1 00 00 00
Fax (040) 1 00 00 01

**GEMÜSE IST MEHR
ALS NUR EINE BEILAGE**

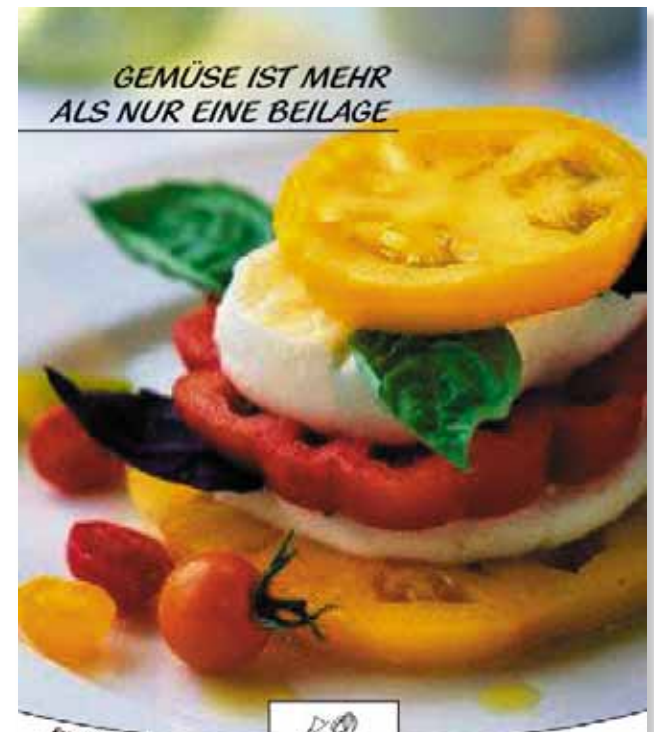

*Fernando Rodriguez (+8 Jahre Koch)
läßt herzlich ein.*

**NEUERÖFFNUNG
AM 01.12.2003**



VILLA SERRANA
RESTAURANT

Alster-Allee 22b
20378 Hamburg
Telefon (040) 1 00 00 00
Fax (040) 1 00 00 01









-  **Geschichte der Schokolade**
-  **Anbau des Kakao**
-  **Verarbeitung des Kakao**
-  **Herstellung der Schokolade**

Geschichte der Schokolade





MAYA
Geschichten um den Schokoladenrausch lassen sich bis in das geheimnisvolle Reich der Maya (300 – 900 n. Chr.) zurückverfolgen. Die Maya glaubten, der Kakaobaum gehöre den Göttern und verehrten ihn als heilig. Sie sahen ihn als Symbol für Fruchtbarkeit und Leben. Aus Kakaobohnen zubereitet, entstand bereits in dieser Kultur das erste Schokoladengetränk (Theobroma = Trank der Götter). Es wurde kalt getrunken und schmeckte trotz der vielen Gewürze wie Chili, Nelken, Pfeffer etc. vorwiegend fettig und bitter. Für besonderen Genuss wurde er stark scharf gerichtet sein.

AZTEKEN
Auch in der nachfolgenden Herrschaft der Tolteken und Azteken (ab 1200 n. Chr.) wusste man den Kakaobaum und seine Früchte zu schätzen. Als Quelle der Weisheit, als Ressource für Energie (ein Maiz konnte – so erzählten es uns die Sagen – ohne weiteres Nahrungsaufuhr, dank einer Tasse Kakao, einen ganzen Tag lang machieren) und zur Steigerung der sexuellen Potenz (Kaiser Moctezuma soll bis zu 50 Kannen pro Tag getrunken haben.) wurde dem Kakao eine sehr große Macht zugeschrieben.

KOLUMBUS
Als Kolumbus 1492 (bei seiner 4. Fahrt) die mittelamerikanische Küste anstuerte, ahnte er nicht, dass ihm beim Betreten des Landes eine Kostbarkeit als Tauschgut angeboten wurde. Er empfand den Kakaostrunk als abscheulich und nahm lediglich ein paar Beihen als Kuriosität mit zurück nach Spanien.

CORTES
Hernando Cortés hingegen erkannte nur 17 Jahre später sehr schnell den Wert der Kakaobohnen, die bereits als Zahlungsmittel eingesetzt wurden (ein Bäcker kostete 100 Beihen, ein Kaninchen war für 100 zu bekommen). Schon bald forcierte er den Kakaobau und lockte mit der Aussicht auf schnellen Reichtum die ersten Katakülfen nach Lateinamerika. Das Geld wuchs in ihren Augen buchstäblich auf den Bäumen.



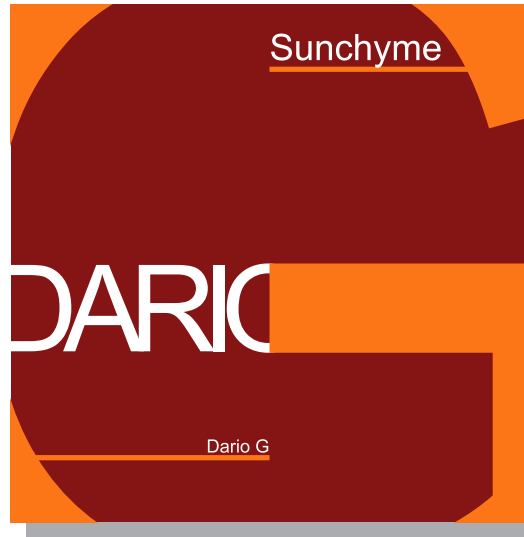

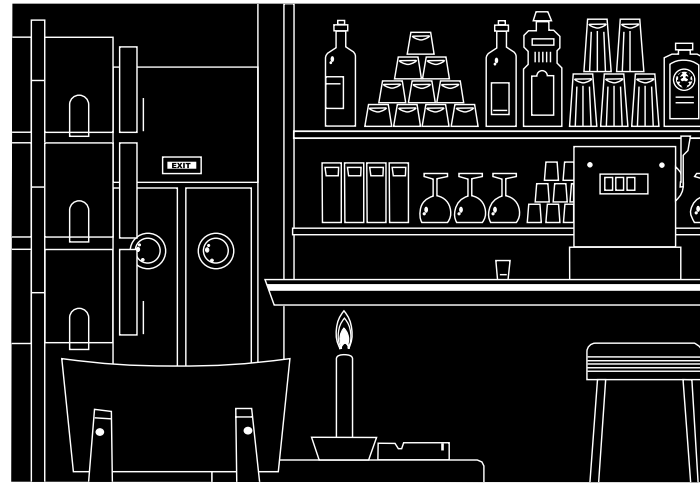





NOVUM CONSULT

DHAW

The image shows the logo for DHAW (Deutsche Hochschulwerbung). The letters 'D', 'H', 'A', and 'W' are rendered in a bold, blue, sans-serif font. A white-to-blue gradient swoosh curves across the letters, starting from the bottom of the 'H' and ending at the top of the 'W'.



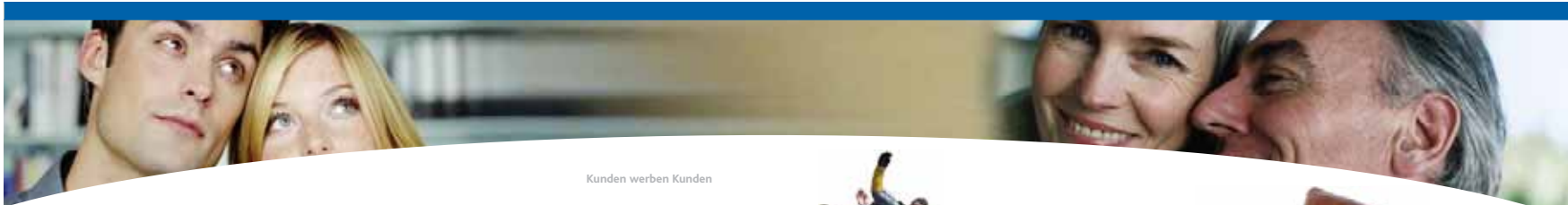

Concierge-Service

Individualität



Kunden werben Kunden



Bonus



Money can't buy Prämien



exklusive Sachprämien

Emotionalität

Gutscheine



Exklusivität

Verlosung

Magazin

MEHRWERTPROGRAMME

Mehrwertprogramme sind auf die speziellen Alltagsbedürfnisse Ihrer Kunden zugeschnitten und versprechen Spaß am Sparen.

Im Mittelpunkt steht die Individualität der Mehrwertleistungen. In Verbindung mit einem Basisprodukt, z. B. einer Kundenkarte, werden die Leistungen in Statuspaketen (z. B. Classic, Extra und Supreme) angeboten.

Als Teilnehmer des Programms erhalten Ihre Kunden Tickets für bereits ausverkaufte Sport- und Kultur-events, vergünstigte Reisen, zusätzliche Garantie- und Versicherungsleistungen oder einen exklusiven Concierge-Service. In jedem Fall soll der Kunde erkennen: Bei Ihnen bekommt er mehr für sein Geld.

Ein Mehrwertprogramm eröffnet Ihnen und Ihren Kunden einen persönlichen und nachhaltigen Dialog.

BONUSPROGRAMME

Bonusprogramme packen Ihren Kunden bei seiner Sammelleidenschaft.

Ihr Kunde erhält mit dem Kauf eines Produktes oder der Nutzung einer Dienstleistung Bonuspunkte, die er gegen Prämien eintauschen kann. Der Erfolg und die Akzeptanz des Bonusprogramms steigen mit der Emotionalität und Erlebbarkeit der Prämien. Bieten Sie Ihren Kunden neben einer Espressoemaschine

auch Money can't buy Prämien, z. B. einen Chauffeur für einen Tag. So belohnen Sie Ihren Kunden für seine Treue. Der Einsatz eines Bonusprogramms zur Bonifizierung Ihrer eigenen Mitarbeiter ist ein starker Multiplikator für Ihr Kundenbindungsprogramm.

Ein Bonusprogramm liefert wertvolle Daten über das Kaufverhalten Ihrer Kunden, um diesen maßgeschneiderte Produkte anbieten zu können.

Clubprogramme erfüllen den Wunsch nach etwas Besonderem.

Die Exklusivität der Clubmitgliedschaft Einzelnen von der Masse ab. Der Kauf-Anerkennung, die seine Loyalität und die Identifikation mit dem Unternehmen stärkt. Die Karte weist ihn als jemanden mit Status aus und wirkt als ständiger



Bieten Sie Ihren Kunden etwas Besonderes...
 Lösungen für erfolgreiche Kundenbindung



DBV-winterthur

DBV-Winterthur Versicherungen
Frankfurter Straße 50
65178 Wiesbaden

Es betreut Sie:
Herr Hans Beispiel
Beispielstraße 999
12345 Beispielort
Telefon: 12345 / 67890
Fax: 12345 / 67890

Wiesbaden, 21.10.2005

Wetten, dass unsere neue Kfz-Versicherung günstiger ist!

Sehr geehrter Herr Mustermann,

haben Sie auch schon Post von Ihrer Kfz-Versicherung erhalten?
Ärgern Sie sich über die teure Prämie?

Dann sind Sie unser Wettkandidat! Denn für Sie haben wir besonders günstige Tarife.
Wir gehen mit Ihnen die Wette ein, dass Sie mit unserer Kfz-Versicherung günstiger fahren als mit Ihrer derzeitigen.

Zugleich profitieren Sie von unserem **Super-Service**, der im Schadenfall rund um die Uhr für Sie da ist. Wir übernehmen die gesamte Schadenabwicklung für Sie – und stellen Ihnen den Wagen fix und fertig vor die Haustür. Während Sie bis dahin einen kostenlosen Ersatzwagen nutzen.



Nehmen Sie die Wette an?
Dann senden Sie uns **jetzt** Ihren ausgefüllten **Wettschein per Post oder per Fax!**
Sie erhalten dann umgehend ein Top-Angebot für Ihre Kfz-Versicherung.

Sollte unser Angebot – wider Erwarten – einmal nicht preiswerter sein als die neue Beitragsrechnung Ihres derzeitigen Versicherers, **schicken wir Ihnen umgehend eine Sicherheits-Schutzweste zu**, die in keinem Auto fehlen sollte. Es genügt, wenn Sie uns in diesem Falle eine Kopie Ihrer Beitragsrechnung zufaxen.
Also: jetzt gleich mitmachen!

Mit freundlichen Grüßen

Hans Beispiel
Wolfgang Hansmann
Vorstand

Unser Wetteinsatz: eine Sicherheits-Schutzweste für Sie!

*Toppt
Die Wette gilt*



**Wetten, dass ...
... Sie mit unserer Kfz-Versicherung günstiger fahren?**



START

Jetzt den direkten Vergleich starten!

Sie können sicher sein:
**Wir machen Ihnen ein Angebot,
bei dem Sie nur gewinnen können!**

**Unser Super-Service
bringt Sie immer schnell
wieder ins Rennen!**

Im Falle eines Falles hilft unser SchadenService schnell & unbürokratisch
Bei Bedarf Abschleppservice
Kostenloser Ersatzwagen
Reparatur in Kooperationswerkstätten mit Vor-der-Haustür Service



SchadenService rund um die Uhr

Sparziel erreichen!

**Ab 1. Januar 2006 weniger
für Ihre Kfz-Versicherung bezahlen.**



Jetzt Wettstreit ausfüllen
und noch heute absenden!



**Einfach in den
beiliegenden
Rückumschlag**

oder



**Gleich faxen:
Personalisierung**

Ziel

Der kleine Preis von Deutschland



**Ihre günstige Auto-Versicherung
mit Super-Service.
Jetzt vergleichen und wechseln!**

DBV-winterthur



Exklusiv für unsere Kunden
 HP Personal System Produkte – Tausen Sie persönlich in unserem Hause die neuesten Technologien, Produkte und Lösungen!

Desktop
 Peripherie
 Mobilgeräte
 Monitore



Vorne liegen ist besser.

Wie im Wettbewerb die Preise weiter fallen will, das lässt sich nicht technisch von der Spitze unterscheiden. Erklären Sie bei uns bei den neuesten Technologien und Lösungen was HP! Nutzen Sie die Gelegenheit in unserem Ambiente Produkte zu sehen, interessante Angebote zu verfolgen und Fragen zu stellen. Wir freuen uns auf Sie Kunden.

Freundliche Einladung für Max Mustermann



Programme
 Sie als die Einführung
 Sie als die Produktentwicklung
 Sie als Verkaufsförderer
 Sie als Kunde
 Für Geräte und Service in group

Teilnahme und gewinnen!
 Von allen Geräten werden wir eine 1000
 Gewinnlos gezogen. Gewinnen Sie 1000 Euro! Gewinnen Sie 1000 Euro! Gewinnen Sie 1000 Euro! Gewinnen Sie 1000 Euro!

HP Personal System Produkte – die exklusiven HP Personal System für unsere Kunden

Holen Sie bei uns das Beste für sich heraus! Unsere Einkaufspreise nur für die HP Personal System.

HP Laptop 15.6"	HP Laptop 14.1"	HP Tablet 10.1"	HP Tower PC 4000	HP Monitor 24"
1.149,- €	ab 1.449,- €	729,- €	779,- €	139,- €

HP Personal System Produkte – die exklusiven HP Personal System für unsere Kunden



HP Deutschland
 Marketing Management
 HP AG
 HP
 HP
 HP

HP Marketing Management (MKTG) (MKTG)
 (CONTRACT NAME)
 (PERSONAL_NAME)
 (PERSONAL_PHONE)
 (PERSONAL_EMAIL)
 (PERSONAL_ADDRESS)
 (PERSONAL_CITY)
 (PERSONAL_STATE)
 (PERSONAL_ZIP)
 (PERSONAL_COUNTRY)

October 2012

Freundliche Einladung zu den exklusiven HP Personal System in unserem Geschäftsbereich – die exklusiven HP Personal System

Sehr geehrter/gutachter (PERSONAL_NAME) (PERSONAL_PHONE) (PERSONAL_EMAIL) (PERSONAL_ADDRESS)

Wir laden Sie ganz herzlich ein zu unserer exklusiven HP Personal System in unserem Geschäftsbereich. Mit dieser exklusiven Einladung laden wir Sie ein zu unserer HP Personal System in unserem Geschäftsbereich. Mit dieser exklusiven Einladung laden wir Sie ein zu unserer HP Personal System in unserem Geschäftsbereich.

Wir freuen uns auf Ihren Besuch am xx.xx.2012 in der Zeit von xx:xx bis xx:xx Uhr!

Sie dürfen gespannt sein auf zahlreiche Sonderangebote, die nur für diesen Veranstaltung gelten. Auch wenn es Ihnen heute noch nicht so viel wert erscheint – es gibt einige sehr Highlights zu entdecken:

- Das HP Color LaserJet 4770 AHP. Zuverlässigkeit in Kombination mit großer Farb-treue machen dies ideal zum umgesetzten Eigenes und den Kunden
- Das HP DesignJet 4000. Die einzigartige Bildqualität und brillante Farben

Wir können Sie die speziellen Lösungen für Ihr Unternehmen lassen lassen lassen die Sie persönlichen Anforderungen in persönlichen Gesprächen und erhalten kann persönliche Angebotswahl

Bitte melden Sie sich bei zum xx.xx.2012 an – anhand der Ihre Anmeldekarte oder per Telefon (1234-1234)

Wir freuen uns auf Sie Kunden!

Max Mustermann
 (Name)
 (Telefon)
 (E-Mail)
 (Adresse)
 (Stadt)
 (PLZ)
 (Land)

Gerhard Müller
 Geschäftsführer
 Marketing Management
 Hewlett-Packard GmbH

PS: Bitte allen Teilnehmern werden wir eine PING

(Personenname)





HP Marketing Center (Anrede) (Hr) (Hr)

(Zielfunktionsname)
 (PERSONAL_TITEL) (PROFESSIONAL_TITEL)
 (PREL_NAME) (LAST_NAME)
 (STREET)
 (POSTLEISTADT) (STRT)

Sehr geehrter / geehrte /

nur noch wenige Tage &
 Rutsch in das spannende

Da Sie zur "Wannacht"
 schon heute den Titel er

Gewinnen Sie mit Ihrem
 Deutschland 2006™ - &
 das offizielle Informations
 von Trainern, Spielern, F
 erfahren Sie von vielen H
 Hintergrundgeschichten.

Dieses spezielle Gesche
 im vergangenen Jahr. Al
 Ihre mit warmem Einsatz &

Ich wünsche Ihnen, Ihre
 und einen guten Rutsch!

Mit freundlichen Grüßen

(Persönlichkeitsname)
 (Name)
 (Persönlichkeitsname)
 (Name)

HP Marketing Center (Anrede) (Hr) (Hr)
 (Zielfunktionsname)
 (PERSONAL_TITEL) (PROFESSIONAL_TITEL)
 (PREL_NAME) (LAST_NAME)
 (STREET)
 (POSTLEISTADT) (STRT)

Heidelberg Marketing Center
 Heidelberg, D-110 110
 11011 Heidelberg



(Persönlichkeitsname)



Für ein entspanntes Weihnachten For a relaxed Christmas

Bitte beachten Sie, die folgenden fünf Regeln sind nur im Notfall anzuwenden. Verlegen Sie diese Karte niemals. Dann falls Ihnen eine der folgenden kleinen passiert, kann Ihnen diese X-MAS Emergency-Card helfen! Das Weihnachts-



Viele Pläne werden über längere Zeit

Zubereitungszeit:
ca. 20 Min

Budget:
ca. 4 €

Ergebnis:
Tolle Kompispeiche und viel Anerkennung!

Sie haben Zucker und Salz verwechselt und schnell verwaschen...
...Aber was ist das? Sie sind ja doch ein Weihnachtsmann!

Zutaten:
200 g. Milchschokolade, 200 g. Zucker, 25 g. Butter, 200 g. Gemüsesalz

Zubereitung:
Schneiden Sie die Schokolade im Wasserbad. Heben Sie das Gemüsesalz sehr und formen ausgelegtem Blatt mit einem Löffel kleine „Kugeln“. Das Ganze muss jetzt nur noch im Kühlschrank erkalten.



Wir wünschen Ihnen stressfreie Weihnachten und einen entspannten Start ins neue Jahr!

Siehe geschweifte Klammern (PERSONAL_TRE) (PROFESIONAL_TRE) (SAT_1144)

Heute Weihnachten sind ich sogar Danke für die ungesprochenen angenehme und wichtige Zusammenarbeit!

Mein Team und ich freuen uns sehr darauf, wie im nächsten Jahr wieder für Sie engagieren zu dürfen. Bitte gerne antworten mir Sie werden ich unser Teamwork bei 17 fragen.

Und auch in der Zukunft ununterbrochen zusammenarbeiten wir so Ihre Idee „Kultur Power“ auf helfen, die nächste Stufe zu erreichen. Wie haben uns für Sie ein paar tolle Tipps übergeben. Denn Sie haben immer schnell wieder erwidern und aufmerksame Hilfe zu erwarten können.

Beim Team, Kollegen und Ihren Angehörigen wünschen wir ein stressfreies Weihnachtsfest und einen guten Start ins neue Jahr!

Mit freundlichen Grüßen

(Name (nachvollziehbar))
(Name)
(Dienstbezeichnung)
(Titel)

PS: Probieren Sie das Rezept für die Schokolade auf jeden Fall aus - Sie werden begeistert sein!

FRÖHLICHE WEIHNACHTEN MIT DER X-MAS EMERGENCY CARD





Flexibilität und unbegrenzte Möglichkeiten
mit HP Mobile Solutions.

www.hp.com

Bei HP Mobility Maps für
grenzenlose Mobilität:
Große Geschäftsziele erreichen –
immer „Anschluss“ behalten.

Machen Sie mobil für
mehr Produktivität!

HP empfiehlt Windows® XP Professional.



Die CRÜbheiten: Die lange
Akku-Laufzeitdauer des HP
Notebook mit 110 steigert
Ihre Mobilität durch Intel®
Centrino™ Mobile Lösungen.



Die Abläufen: Telefonieren, organi-
sieren, versippen – mit dem Multi-
touch bedient Sie das ein Öblick.



Der Drahtloser: Mit dem leistungs-
starken Intel® WiFi gibt Ihnen auch
wenns mal drauß ist, WiFi.



Schwarz auf Weiß: Kombinieren
Sie den HP ColorJet 460c mit Ihrem
Multi-touch, dem Handheld oder
Ihrem Notebook – Sie erhalten ein
endloses Ergebnis. Auch in Farbe.



Der Poweruser: Mit dem HP Digital
printer MP 2200 wird Ihre Produktivität
überall auf der Welt gestochen
scharf und druckbar.



* In allen Fällen handelt es sich um HP Mobile Solutions. © 2008 Hewlett-Packard Development Company, L.P.

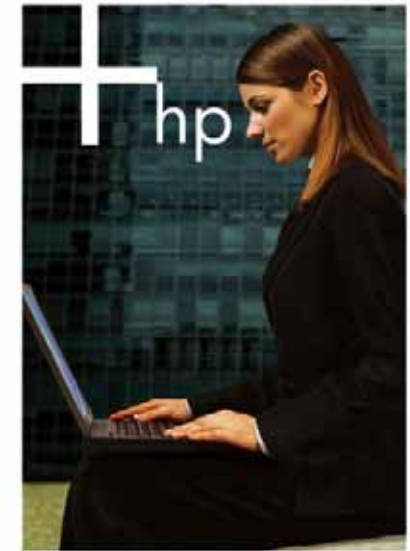

HP Smart Office
Mobility Solutions
Mobility Map



MARKETING SERVICE CENTER
powered by HP Direct

Starten Sie mit dem Marketing Service Center
in ein rasantes Wochenende.



Wenn Ihre Beschleunigungszeit ähnlich atemberaubend ist,
verbringen Sie mit dem neuen Porsche 911 zwei dynamische Tage.

Genau wie dieses Designwunder müssen Sie nur sehr schnell sein.
Wenn Sie der Erste sind, der 15 Maßnahmenbuchungen auf der
einzigartigen Marketingplattform des MSC vorweisen kann,
verbringen Sie ein energiegeladenes Wochenende.

Ihr MSC-Team

Speed **up**

Es ist neu. Es ist einzigartig in Deutschland.
Es ist „best of class.“ Es steht für messbaren Erfolg.
Es hat eine langfristige Strategie.
Es ist zugeschnitten auf Ihre Bedürfnisse.
Es wurde gegründet, um Ihr Geschäft nach oben zu bringen.



up,grade

up zu mehr Kunden!
up zu mehr Umsatz!
up zu mehr Leichtigkeit!



Speedup,

Mehr Service pro Sekunde.

Wie Sie in 10 Minuten eine Werbemaßnahme mit attraktiven Zuschüssen starten.



up,
MARKETING SERVICE CENTER
HEWLETT PACKARD



Get up,

Jetzt können Sie wahre Größe zeigen!

VORWERK

Unser Bestes für Ihre Familie

RAUM FÜR INSPIRATION



Einbauküchen

Viele Wünsche. Eine Küche.

DIE KLASSISCHE KÜCHE

Küchen im klassischen Stil bieten stilvolle Schönheit, Pflegebedürftigkeit und traditionelles, bewährtes Konzept. Einmalig, wandern bleiben und zeigen Ihre eigene Identität über Jahrhunderte hinweg.



DIE MEDITERRANE KÜCHE

Küchen im mediterranen Stil strahlen Leichtigkeit und Lebensfreude aus. Einmaligkeit und die Leidenschaft sind im Alltag spürbar. Mit unverwecheltlicher, warmen Atmosphäre.



DIE DESIGNER KÜCHE

Klarheit, Natürlichkeit, Purismus prägen die aktuelle Designküche. Klare Linien, schlichte Formen werden durch glänzende Glasfronten, leichte Farben, Betonoptik und Metallakzente akzentuiert.



Jedem Koch-Künstler sein Atelier



Lebensraum Küche

Gewinnendes Essen bietet eine gute Grund-
lage für Kommunikation und Austausch
im Kreis der Familie oder mit Freunden.
Die Küchenmöbel von VORWERK bilden
die Drehscheibe für optimale Lebensquali-
tät, und gemächliches Zusammensein.

Drehscheibe für Lebensqualität.
Gutes Essen bedeutet Lebensqualität.



Ihr Geschenk



Ihre Neugierde, seine intellektuelle Reizung von Albert Einstein, die Reize geben - sie sind die von Albert Einstein gewollte, eine gereizte Neugierde, die in besten, feinsten und besten Reizen, die Welt durch die Welt von Wissenschaft, Politik, Kunst, Natur, Energie und Leben. Hauptgeschehen.

Formular for contact information (Name, Adresse, Telefon, E-Mail, Postleitzahl, Ort).

Lieber Herr Mustermann,

Kreativ zu sein ist wie das Öffnen einer Nuss. Man muss dazu Kraft aufbringen, denn ohne Engagement und man nicht zum Kern der Sache vor. Es geht es viel Gefühl, denn sonst verkrampft die Nüsse gehen kaputt.

Das vergangenen Jahr hat dialog.e viele kreative Projekte gemacht. Das Ergebnis unserer Arbeit hat sich sehr gut geschmeckt. All unseren Kunden, die mit uns zusammenarbeiten, sagen wir deshalb hiermit „Danke“ für ein erfolgreiches 2004 – es hat Spaß gemacht, mit Ihnen zusammen zu arbeiten! [[– bleiben wir im Dialog!]]

Ein frohes Weihnachtsfest und ein erfolgreiches 2005 wünscht Ihnen

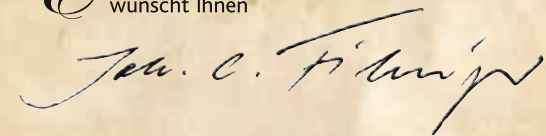

Johann C. Freiling

PS. Kommen Sie hinter das Geheimnis der goldenen Nuss?
Ich bin sicher, wir sehen – und hören – uns in wenigen Minuten...





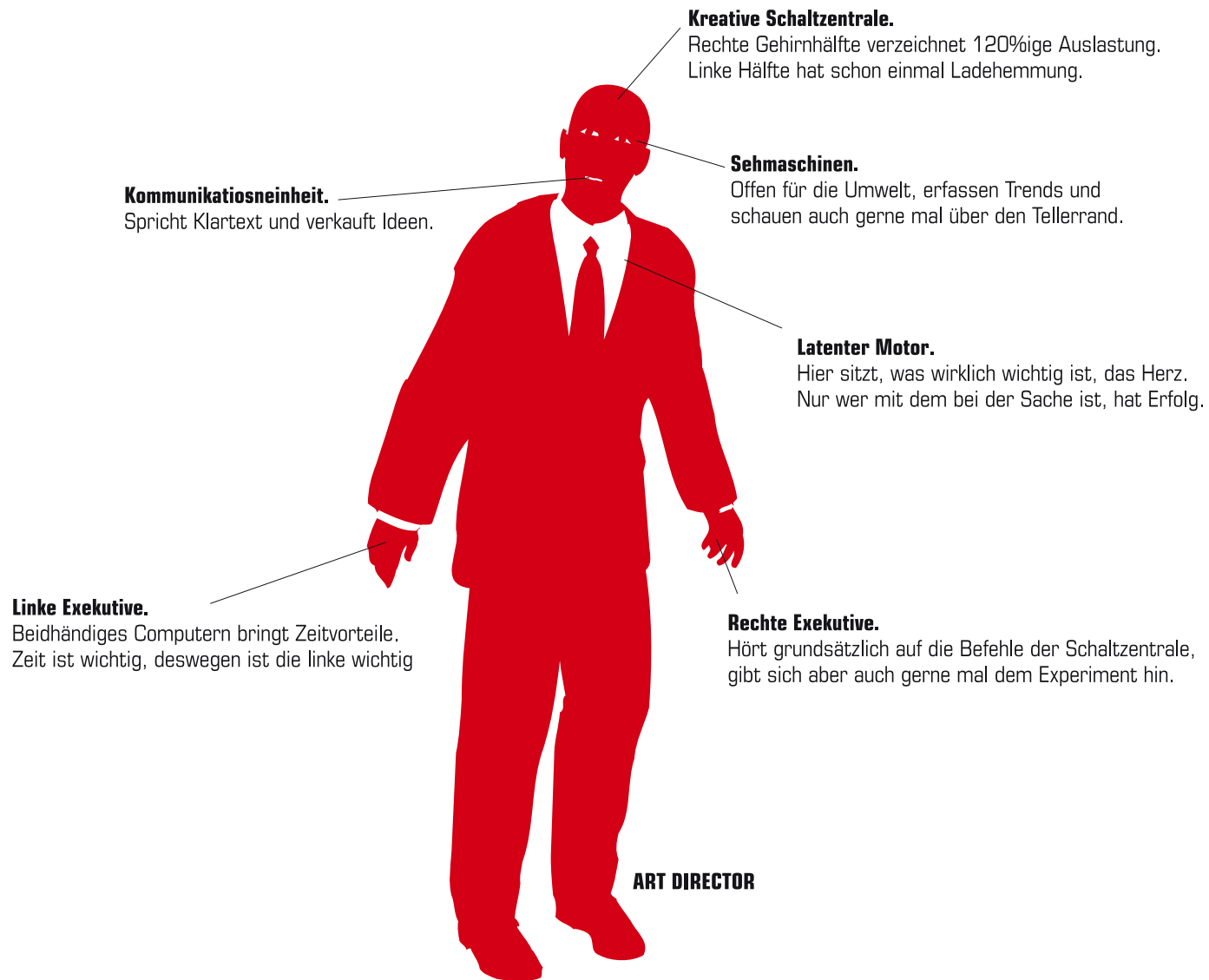



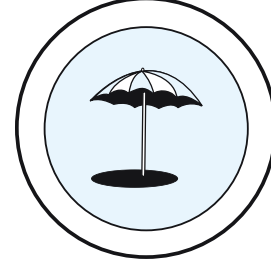
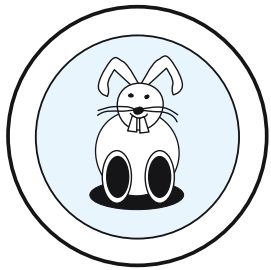
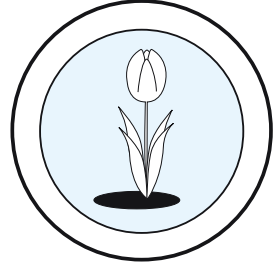
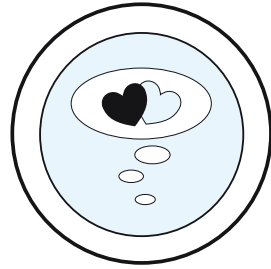
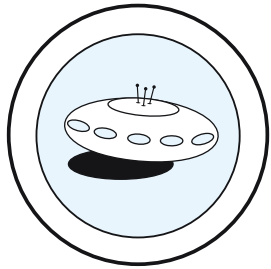

VORWERK
100 Jahre 1897-1997

**RAUM FÜR
INSPIRATION**

VORWERK
100 Jahre 1897-1997

Wenn Sie eine Einbauküche Wert zum eigenen Raum! Ihre Küche ist Ihr Lebensraum.

Einbauküchen

Vorwerk Einbauküchen & Co. KG
Postfach 10 01 1000, 34109 Kassel
Telefon: 0561 809-1111
www.vorwerk-einbaekuechen.de

Ein Hauptgestirn für Ihre Familie.
Wohlfühl-Küche ist ein Lebensgefühl, das die Küche zum gemeinsamen Ort macht.

Die Einbauküche ist ein Ort, an dem Sie sich entspannen und Ihre Familie genießen können. Sie ist ein Ort, an dem Sie Ihre Kreativität ausleben und Ihre Familie inspirieren können.

Einbauküchen sind ein Ort, an dem Sie Ihre Familie inspirieren können. Sie sind ein Ort, an dem Sie Ihre Kreativität ausleben und Ihre Familie genießen können.

Einbauküchen sind ein Ort, an dem Sie Ihre Familie inspirieren können. Sie sind ein Ort, an dem Sie Ihre Kreativität ausleben und Ihre Familie genießen können.

Einbauküchen sind ein Ort, an dem Sie Ihre Familie inspirieren können. Sie sind ein Ort, an dem Sie Ihre Kreativität ausleben und Ihre Familie genießen können.

Die schönste Art, das Leben zu Hause zu genießen

Jeder hat persönliche Vorstellungen und Ideen für den eigenen Lebensraum. Wir können Sie gerne und gerne dabei unterstützen. Ihre Küche ist ein Ort, an dem Sie Ihre Kreativität ausleben und Ihre Familie inspirieren können.

Wir wissen, dass Sie eine Einbauküche mit hochwertigen Materialien und innovativen Funktionen wünschen. Wir können Sie gerne dabei unterstützen. Ihre Küche ist ein Ort, an dem Sie Ihre Kreativität ausleben und Ihre Familie inspirieren können.

Wir wissen, dass Sie eine Einbauküche mit hochwertigen Materialien und innovativen Funktionen wünschen. Wir können Sie gerne dabei unterstützen. Ihre Küche ist ein Ort, an dem Sie Ihre Kreativität ausleben und Ihre Familie inspirieren können.

Wir wissen, dass Sie eine Einbauküche mit hochwertigen Materialien und innovativen Funktionen wünschen. Wir können Sie gerne dabei unterstützen. Ihre Küche ist ein Ort, an dem Sie Ihre Kreativität ausleben und Ihre Familie inspirieren können.

Weitere Informationen erhalten Sie über unsere Hotline 030 7 18 03 20 22 oder unter www.vorwerk-einbaekuechen.de

Vorwerk Einbauküchen: fortschrittlich & innovativ

Viele Wünsche. Eine Küche.

DIE BEWAUNDETE KÜCHE
Aufbauküchen sind ein Ort, an dem Sie Ihre Kreativität ausleben und Ihre Familie inspirieren können. Sie sind ein Ort, an dem Sie Ihre Kreativität ausleben und Ihre Familie genießen können.

DIE LEBENSRAUM KÜCHE
Lebensraum Küche ist ein Ort, an dem Sie Ihre Kreativität ausleben und Ihre Familie inspirieren können. Sie sind ein Ort, an dem Sie Ihre Kreativität ausleben und Ihre Familie genießen können.

DIE ZEITUNTERKÜCHE
Zeitunterküchen sind ein Ort, an dem Sie Ihre Kreativität ausleben und Ihre Familie inspirieren können. Sie sind ein Ort, an dem Sie Ihre Kreativität ausleben und Ihre Familie genießen können.

Hier trifft man sich gern und fühlt sich wohl!

Lebensraum Küche
Jedem Kochkünstler sein Atelier

Lebensraum Küche ist ein Ort, an dem Sie Ihre Kreativität ausleben und Ihre Familie inspirieren können. Sie sind ein Ort, an dem Sie Ihre Kreativität ausleben und Ihre Familie genießen können.

Lebensraum Küche ist ein Ort, an dem Sie Ihre Kreativität ausleben und Ihre Familie inspirieren können. Sie sind ein Ort, an dem Sie Ihre Kreativität ausleben und Ihre Familie genießen können.

Genießen Sie das Mehr mit Vorwerk Einbauküchen!

Wir wissen, dass Sie eine Einbauküche mit hochwertigen Materialien und innovativen Funktionen wünschen. Wir können Sie gerne dabei unterstützen. Ihre Küche ist ein Ort, an dem Sie Ihre Kreativität ausleben und Ihre Familie inspirieren können.

Inspiration für Ihre Küche!
Ihre Küche ist ein Ort, an dem Sie Ihre Kreativität ausleben und Ihre Familie inspirieren können. Sie sind ein Ort, an dem Sie Ihre Kreativität ausleben und Ihre Familie genießen können.

Freunde gewinnen!
Wir wissen, dass Sie eine Einbauküche mit hochwertigen Materialien und innovativen Funktionen wünschen. Wir können Sie gerne dabei unterstützen. Ihre Küche ist ein Ort, an dem Sie Ihre Kreativität ausleben und Ihre Familie inspirieren können.

VORWERK
 1873 2013 120 Jahre Familien

VORWERK
 in Besten für Ihre Familie

Ihr Vorwerk-Familien-Vorteil

1. August 2018

Einbauküchen

Einbauküchen

20%
 mehr
 Familien
 Vorteile

Warten Sie Ihre Freunde die Geburt
 eines Kindes und können Sie sich
 eine kleine Prämie?

Herzlich willkommen
 in der Vorteilswelt von Vorwerk Einbauküchen!

So geht's:
 Sparsamer bei der Anschaffung Ihrer neuen Vorwerk Einbauküche* erhalten Sie und Ihre Familie alle nötigen Vorteile für Ihren Vorwerk-Familien-Vorteil**.

Bestenfalls in drei Jahren der vollständigen Verzinsung können Sie und Ihre Familie, wenn Sie 20% oder mehr auf den Kapitalwert Ihrer Einbauküche einbezahlt haben, bis zu einem Betrag von 4.000 Euro (je 2.000 Euro pro Person) an weiteren Familien-Vorteilen in Anspruch nehmen. So können Sie Ihren Vorwerk-Familien-Vorteil nutzen für Ihre neuen Familienmitglieder.

Der reduzierte Vorwerk-Familien-Vorteil.
 Wählen Sie das Beste für sich und Ihre Familie!

1. August 2018

Einbauküchen

Küche & Haushalt

Der Mikrowellen-Ofen bei Vorwerk und PostFinance sind für den Kauf des PostFinance-Kreditkarten-Kontos verbunden. Wählen Sie aus drei verschiedenen Varianten an Küchenutensilien, Porzellan und Geschirren diejenige, die Ihnen am besten gefällt.

Mit diesem Vorwerk-Familien-Vorteil erhalten Sie ein 30% Rabatt auf den Einkauf der abgebildeten Seite von PostFinance.

30%

Reisen

Stimmen Reisen in der wachen Familie für den nächsten Urlaub? Wählen Sie aus einer großen Anzahl von vielfältigen Angeboten aus dem exklusiven Albatros Katalog Familien-Rabatte. Mit dem Vorwerk-Familien-Vorteil sparen Sie 10% bis 30% auf die regulären Preise für Reiseangebote in Deutschland, nach Österreich, in die Schweiz sowie nach Italien und Japan.

10-30%

PKW

Die sind bereit, um ein tolles neues Auto zu kaufen? Wählen Sie aus einer großen Anzahl von vielfältigen Angeboten aus dem exklusiven Albatros Katalog Familien-Rabatte. Mit dem Vorwerk-Familien-Vorteil sparen Sie 13% bis 15% auf die regulären Preise für Reiseangebote in Deutschland, nach Österreich, in die Schweiz sowie nach Italien und Japan.

13-15%

Reifen & Autoservice

Wählen Sie aus einer großen Anzahl von vielfältigen Angeboten aus dem exklusiven Albatros Katalog Familien-Rabatte. Mit dem Vorwerk-Familien-Vorteil sparen Sie 10% auf die regulären Preise für Reiseangebote in Deutschland, nach Österreich, in die Schweiz sowie nach Italien und Japan.

10%

ALBATROS Reisen

ALU

Vergilist
 Reifen & Autoservice











Herrn
Max Mustermann
Mutterstraße 99
12345 Musterstadt

Meine TASSIMO Abrechnung Nr. 12345 678 90

Probieren Sie jetzt den Geschmack des Sommerwinters:
TASSIMO Jacobs Latte Macchiato!

Bremen, Juli 2006

Sehr geehrter Herr Mustermann,

Heute kommen Sie in den Genuss einer wahren Überraschung:
Die neue Variation **TASSIMO Jacobs Latte Macchiato!** Mit den beiliegenden
grah T-DISCs können Sie sich einen verführerischen Latte Macchiato zubereiten.

Testen Sie jetzt die beliebte Kaffeepezzerlatte aus Café!
1. Legen Sie einfach die präp. **T-DISC mit Milchkomposition** in die Maschine*
und drücken Sie den Startknopf.
2. Anschließend wiederholen Sie den Vorgang bitte mit der **Espresso T-DISC**.
Und schon ist Ihr leckeres **TASSIMO Jacobs Latte Macchiato** fertig, natürlich
mit dem typischen überlappenden, die – im Glas serviert – ein echtes Nüchtern- und
Latte Macchiato Getränk von geringer Höhe passen problemlos in den Süsserbestand,
da bei größeren Mengen auch einfach kurz herausgenommen werden kann.

Nä, sind Sie auf den Geschmack gekommen? Dann erhalten Sie doch in den nächsten
Wochen bei Ihrem TASSIMO Händler vorbei. Dort finden Sie garantiert alles
für den perfekten Genuss. Besuchen Sie uns auch online: www.tassimo.de
und entdecken Sie die great Vielfalt von TASSIMO.

Ihr TASSIMO Team

PS: Zusätzlich erweitert TASSIMO seine ständig
angebotene Vielfalt durch eine neuartige aromatische
Milchkomposition, mit der Sie die TASSIMO
Hilfsgetränke nach Belieben verfeinern können.

TASSIMO ist ein Markenname von Kraft Foods. © Kraft Foods. Alle Rechte vorbehalten. TASSIMO ist ein Markenname von Kraft Foods. Alle Rechte vorbehalten. TASSIMO ist ein Markenname von Kraft Foods. Alle Rechte vorbehalten.

**immer die skurrilsten
Varianten unter
www.tassimo.de**